

Clamp-in Ventile für Steilschulter-, Tiefbettscheibenräder aus Aluminium

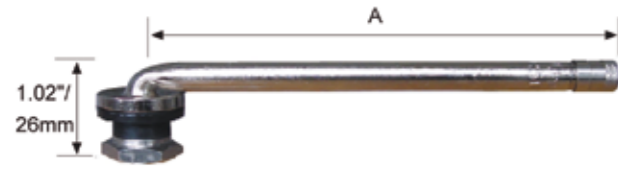

Empfohlenes Anzugsdrehmoment bei Montage:
100-125 inch-pounds / 11-14Nm

Nr.	Teile Nr.	Artikel Nr.	A
1	TR509	01037100	4.75" / 121 mm
2	TR510	01037200	5.50" / 140 mm
3	TR511	01037300	4.25" / 108 mm

Ventilloch	Dichtung	Mutter	Einsatz	Kappe
.625" / 15.7 mm	TRRG46 02030800	TRHN17 02040700	TRC1-HT 02010300	TRVC3 02020400

Clamp-in Ventile mit U-Scheibe

Clamp-in Ventile für Bus und LKW mit hitzebeständigem O-Ring

Nr.	Teile Nr.	Artikel Nr.	L
1	BLV302	01031501	84
2	BLV303	01031601	100

Ventilloch	O-Ring	U-Scheibe	Mutter	Einsatz	Kappe
.625"/15.7mm	BLRG61	BLRW14	TRHN13	TRC1-HT	TRVC3

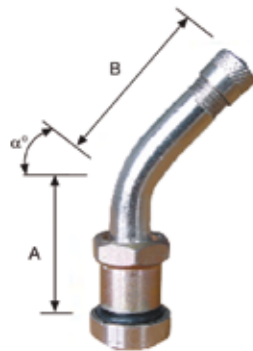
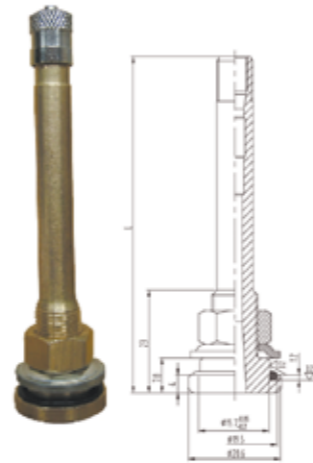

Nr.	Teile Nr.	Artikel Nr.	ETRTO	A	B	α°
1	58MS9.7-45	01035500	V3.22.1	25	28	45

Ventilloch	O-Ring	Mutter	Einsatz	Kappe
.382"-.394"	V9.11.5	BLHN10	TRC1-HT	TRVC3-S
9.7-10 mm	02033101	02042200	02010300	02020500

Ventilfußformen



Standard
Sphärischer Fuß



Optional
flacher Fuß mit Längsschlitz

58MS9.7-45

Für Scheibenräder von Mercedes (Actros), Scania, Man, Volvo...

Mit verzinkten Stahlmuttern. Empfohlenes Anzugsdrehmoment bei Montage:

12-15Nm / 105-130inch-pounds

Tankventile

Zum Befüllen von Druckluftsystemen. NPT-Aussengewinde. Lieferung komplett mit Ventileinsatz und -kappe. Weitere Ausführungen und Größen auf Wunsch erhältlich.



Nr.	Teile Nr.	Artikel Nr.	TRA	Beschreibung
1	BLTV1	01210100	TRTI-1	Gesamtlänge 0.91" / 23mm, 1 / 8"NPT
2	BLTV2	01210200	-	Gesamtlänge 1.31" / 33mm, 1 / 8"NPT
3	BLTV3	01210300	-	Gesamtlänge 1.31" / 33mm, 1 / 4"NPT

Einschraub-Ventile für LKW und Bus, EU-Bauart

Empfohlenes Anzugsdrehmoment bei Montage: 25-31 Nm / 220-275inch-pounds

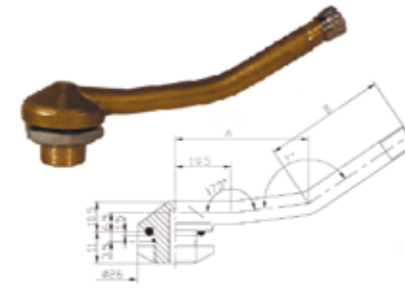

Für Räder mit 15° Steilschulter-Breitfelgen und einem 27 mm Ventilloch, insbesondere für Felgenstärke 6 mm.

Nr.	Teile Nr.	Artikel Nr.	A	B	γ°
1	V3.12.1	01036100	40	-	-
2	V3.12.2	01036200	95	-	-
3	V3.13.1	01036300	46.5	42.5	153
4	V3.13.2	01036400	30	79	126
5	V3.14.1	01036500	-	26	-
6	V3.14.2	01036600	-	45	-
7	V3.14.3	01036700	-	37	-

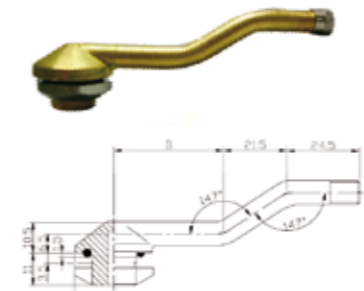

Ventilloch	O-Ring	Mutter	Einsatz	Kappe
.625" / 15.7 mm	V9.11.4 02033400	V9.13.1 02041200	TRC1-HT 02010300	TRVC3-S 02020500

*Optional thread length for nuts could be 14mm

Doppelventile

Für Räder mit 15° Steilschulter-Breitfelgen und einem Ventilloch von 27mm Durchmesser. Insbesondere Felgenstärke 6mm. T-Typ und Y-Typ.

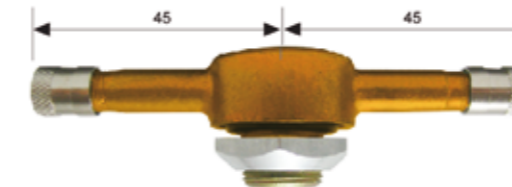

Teile Nr.: BLV305
Artikel Nr.: 01037000

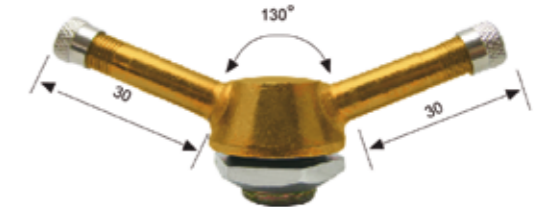

Teile Nr.: BLV304
Artikel Nr.: 01036900

Nr.	Teile Nr.	Artikel Nr.	Ventilloch	O-Ring	Mutter	Einsatz	Kappe
1	BLV304	01036900	.625"/15.7mm	V9.11.4	V9.13.1	TRC1-HT	TRVC3-S
2	BLV305	01037000	.625"/15.7mm	V9.11.4	V9.13.1	TRC1-HT	TRVC3

BL3111

Scania Ventil mit Konterschraube

Artikel Nr.: 01036800

Ventilloch	Dichtung	Schraube	Einsatz	Kappe
.625" / 15.7 mm	BLRG14 02032200	BLLS9 02048200	TRC1-HT 02010300	TRVC3-S 02020500



BLLS9 Konterschraube
Artikel Nr.: 02048200

Einschraub-Ventile für LKW und Bus, EU-Ausführung

Empfohlenes Anzugsdrehmoment bei Montage: 25-31 Nm / 220-275 inch-pounds

Für Räder mit speziellen Flachbettfelgen, einem Ventillochdurchmesser von 20,5mm in Verbindung mit Pilote "X" schlauchlosen Reifen.
Felgenstärke bis zu 6mm.

Ventilloch	O-Ring	Mutter	Einsatz	Kappe
.805"/20.5mm	V9.11.2	V9.13.1	TRC1-HT	TRVC3-S

Nr.	Teile Nr.	Artikel Nr.	A	B	γ°
1	V3.15.1	01037800	14	22.5	110
2	V3.15.2	01037801	11	15.5	95

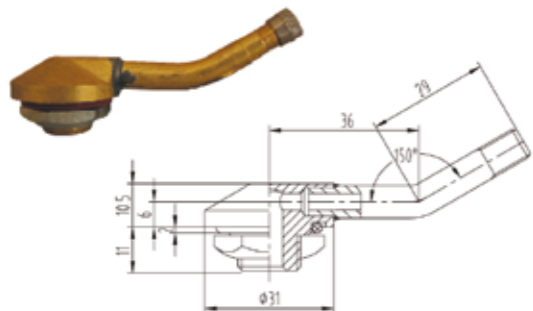
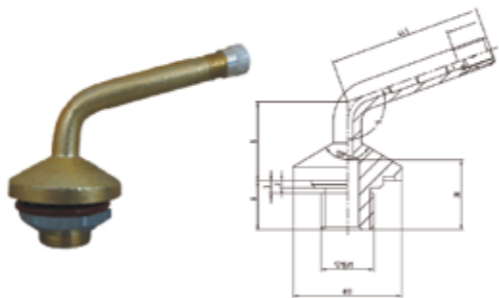

Nr.	Teile Nr.	Artikel Nr.	A	B	γ°
1	V3.16.1	01038000	-	-	-

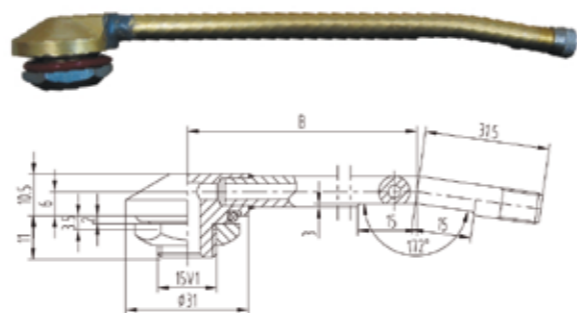

Nr.	Teile Nr.	Artikel Nr.	A	B	γ°
1	V3.17.1	01037900	-	99	-
2	V3.17.2	01037901	-	116	-

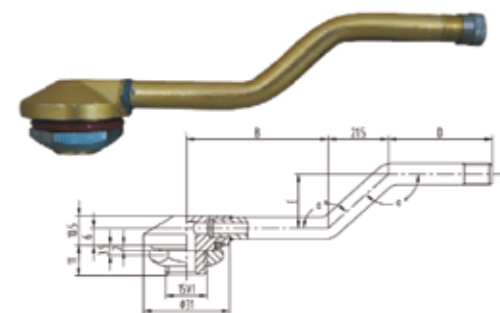

Nr.	Teile Nr.	Artikel Nr.	B	D	E	α°
1	V3.18.1	01038100	64	24.5	14.5	146
2	V3.18.2	01038101	81	24.5	14.5	146
3	V3.18.4	01038102	51	37.5	19.5	138
4	V3.18.5	01038103	68	37.5	19.5	138

Nr.	Teile Nr.	Artikel Nr.	A	B	α°	β°
1	V3.19.1	01037401	92	14.5	154	147
2	V3.19.2	01037402	76	15	152	145
3	V3.19.3	01037403	91	10	162	155

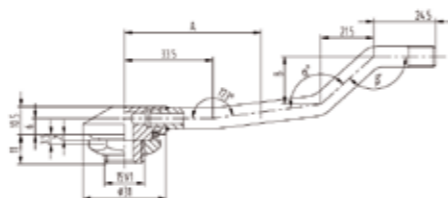

Luft-Wasser Ventile für landwirtschaftliche Nutzfahrzeuge

Empfohlenes Anzugsdrehmoment bei Montage: 45-75 inch-pounds / 5-8.5 Nm

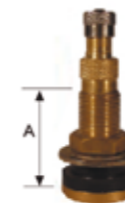

Gerade Ausführung

Nr.	Teile Nr.	Artikel Nr.	ETRTO	A
1	TR618A	01040100	V5.01.1	26.5

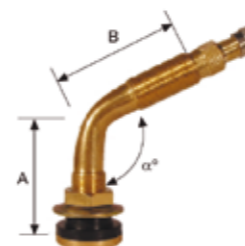

Gebogene Ausführung

Nr.	Teile Nr.	Artikel Nr.	ETRTO	A	B	α°
1	TR621A	01040200	V5.02.1	39	54.5	115
2	TR622A	01040300	V5.02.2	44.5	94.5	90
3	TR623A	01040400	V5.02.3	39	36.5	115

Ventilloch	Dichtung	U-Scheibe	Mutter	Einsatzstück	Einsatz	Kappe
.625" / 15.7 mm	TRRG7 02030100	TRRW11 02050200	TRHN1 02040200	TRCH3 02080100	TRC1-HT 02010300	TRVC3-S 02020500

TRCH3

Einsatzstück für Luft-Wasser Ventile

Artikel Nr.	02080100
O-Ring	TRRG67 02033300
Einsatz	TRC1-HT 02010300
Kappe	TRVC3-S 02020500



TRCH3-O

Einsatzstück achteckig

Teile Nr.	TRCH3-O
Artikel Nr.	02080300
O-Ring	TRRG67
Einsatz	TRC1-HT
Kappe	TRVC3-S



TRCH1

Einsatzstück für Luft-Wasser Ventile

Artikel Nr.	02080200
O-Ring	TRRG67 02033300
Einsatz	TRC1-HT 02010300
Kappe	TRVC3-S 02020500



BLV601

Snap-in Typ

Artikel Nr.	01040500
Ventilloch	.625" / 15.7 mm
Einsatzstück	TRCH3 02080100
Einsatz	TRC1-HT 02010300
Kappe	TRVC3-S 02020500



Ventile mit niedriger Bauhöhe. Effektive Länge: 9/16"/14.3mm.

Teile Nr.	Artikel Nr.	Ventilloch	Oberfläche	Dichtung	U-Scheibe	Mutter	Einsatz	Kappe
BLV602	01040600	.453"/11.3mm	Messing	BLRG20	BLRW16	TRHN4	TRC1-HT	TRVC3
BLV603	01040700	.625"/15.7mm	Messing	BLRG21	BLRW16	TRHN4	TRC1-HT	TRVC3
BLV603-2	01040701	.453"/.625"	Messing	BLRG21/BLRG20	BLRW16	TRHN4	TRC1-HT	TRVC3